

**Technische Daten**

Modell		300	375	450	550	625	725	850
	etwa							
Stößelhub maximal	mm	300	375	450	550	625	725	850
Hobelbreite (Horizontalbewegung des Tisches)	normal mm	380	500	500	500	650	650	700
	maximal mm		640	640	640	700	700	800
Größte Entfernung zwischen Tisch und Stößel	mm	315	400	430	450	460	485	440
Senkrechtbewegung des Tisches	mm	255	330	350	370	370	395	345
Senkrechtbewegung des Stahlhalterkopfschlittens	mm	90	125	140	140	170	170	195
Innenmaß für Meißelaufnahme	mm	20x25	25x35	25x35	25x35	30x40	30x40	40x60
Obere Fläche des Tisches, Länge x Breite	mm	300x230	350x315	450x315	500x315	625x340	725x340	850x420
Höhe des Tisches (Seitenfläche)	mm	235	315	315	315	375	375	455
Anzahl der Geschwindigkeiten		4	6	6	6	12	12	12
Doppelhübe des Stößels je Minute bei Drehstrom 50 Hz		30—200	19—190	15—160	15—160	13—166	11—146	11—145
Tischvorschübe	mm/Hub	0,2—1,4	0,2—4,0	0,2—4,0	0,2—4,0	0,2—5,0	0,2—5,0	0,2—5,0
Motorleistung Drehstrom	PS	1,15/1,6	2,4/3	2,4/3	3,5/4	6/7,5	6/7,5	8/10
	kW	0,85/1,2	1,8/2,2	1,8/2,2	2,6/3	4,5/5,5	4,5/5,5	6/7,5
Schraubstock								
Spannweite/Backenbreite	mm	150x160	150x160	200x220	200x220	300x220	300x220	500x240
Ständergrundfläche	mm	660x350	710x530	850x540	920x540	1590x700	1875x700	1980x700
Raumbedarf	mm	1370x1000	1600x1310	1900x1310	2100x1310	2450x1590	2900x1590	3330x1800
Gewicht einschl. Schraubstock	kg	535	930	1100	1250	1950	2500	3100
Kistenmaße der seemäßigen Verpackung	mm	1450x1120 x1350	1550x1350 x1400	1600x1350 x1470	1700x1350 x1470	2350x1670 x1570	2450x1670 x1650	2600x1880 x1700
Gewicht der seemäßigen Verpackung	kg	175	210	220	240	400	450	540

Abbildungen, Beschreibungen, Maße und Gewichte sind unverbindlich. Änderungen vorbehalten.

Die Geschwindigkeiten beziehen sich auf eine Ausrüstung für Drehstrom 50 Hz.

Für elektrische Ausrüstungen mit abweichenden Frequenzen wollen Sie bitte unser Sonderangebot anfordern.



**Klopp-Werke KG · Werkzeugmaschinenfabriken · 565 Solingen 19**

Vertrieb durch: **Klopp-Handel KG, 5650 Solingen 19**

Postfach 19 04 40 - Telefon 0 21 22 / 2 93 21 - Telex 08 514 701 kws d

Telegramme: klopphandel solingen

MODELL

**375**

**450**

**550**

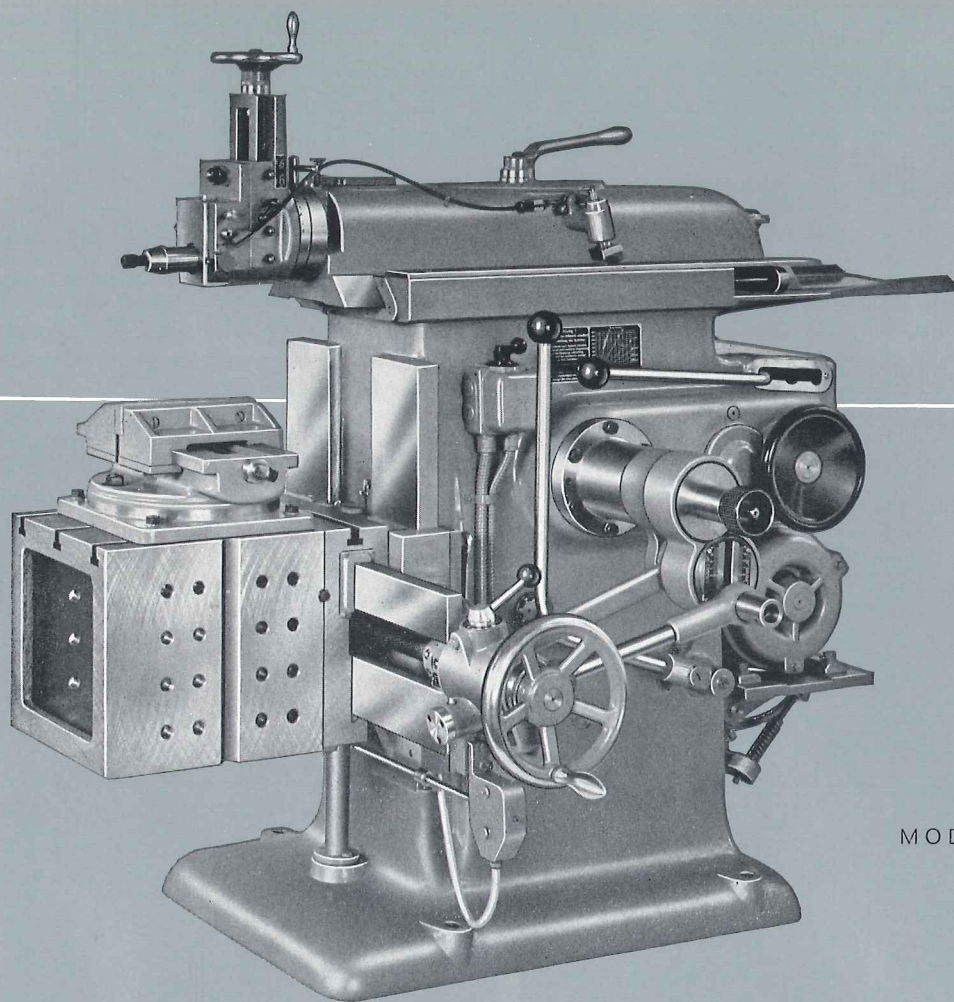

MODELL 450

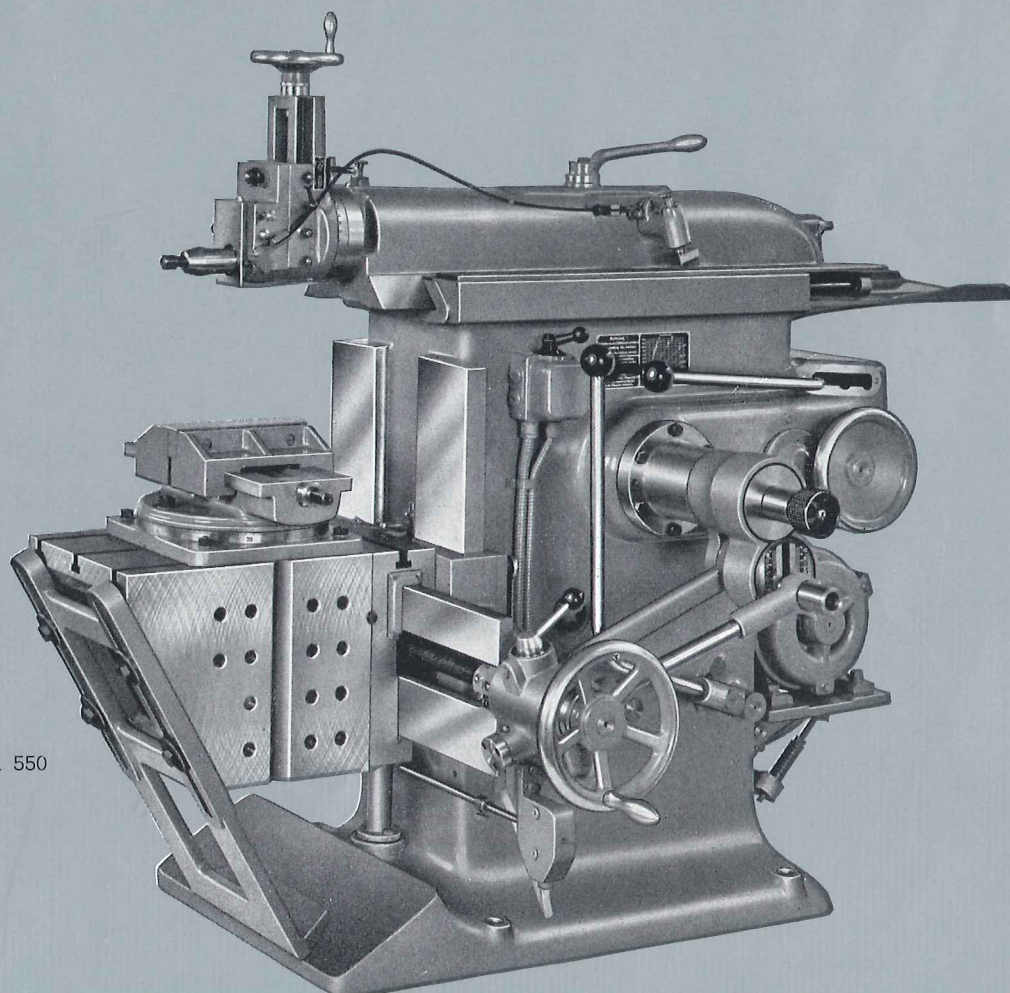

MODELL 550